

シャーシへの取付

⑥リアマグネットホルダーの取付

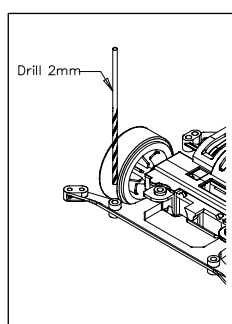
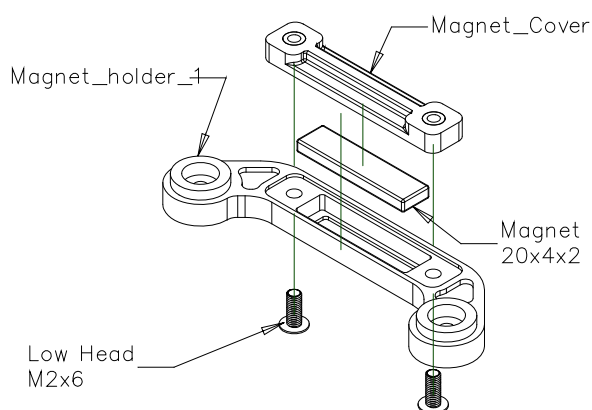

リアマグネットホルダーは、シャーシの穴を流用して取り付けます。

流用する穴を**2mmのドリル***で大きくする必要があります。

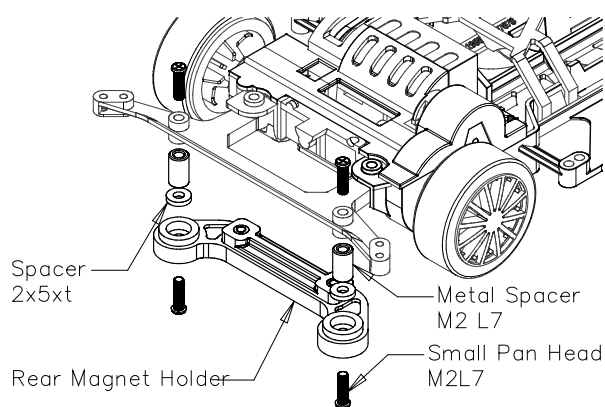

リアマグネットホルダーを取り付けます。

シャーシへは高さ調整用のメタルスペーサを介してネジ止めします。

使用するホイールの径や、マグネットの効果調整のため、マグネットホルダーの底面と路面間の高さ調整をします。

高さ調整は、付属のメタルスペーサのほか、厚さの異なる樹脂スペーサーを必要に応じて使用して行います。

マグネットと路面を近づけると、マグネットの効果は高まり、コーナーリングでは安定しますが、ストレートでは、走行抵抗となりスピードが低下します。

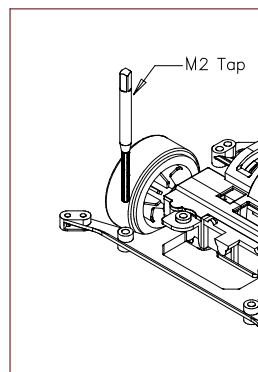

※使用するシャーシによってはメタルスペーサーが不要な場合もあります。その場合は、2mmのドリルで穴を拡大せずにM2のタップでネジを切る必要があります。